



**KOLAY MAKİNA
LTD.ŞTİ.**

102 DY 7M

102 DY 10M

102 DY 12M

**KULLANIM KILAVUZU
GARANTİ BELGESİ**

SATIN ALDIĞINIZ MAKİNEİNİZİ, İYİ GÜNLERDE KULLANMANIZI DİLERİZ.

GARANTİ BELGENİZ MAKİNEİNİZİN HÜVİYETİDİR.

SERVİSİNİZE BAŞVURMANIZ DURUMUNDA GARANTİ BELGENİZİ DE HAZIR BULUNDURUNUZ.

Garanti Belgesi, Yetkili Satıcı veya Yetkili Servis tarafından doldurularak,

Kaşelenip, imzalandıktan sonra kullanıcıya teslim edilmelidir.

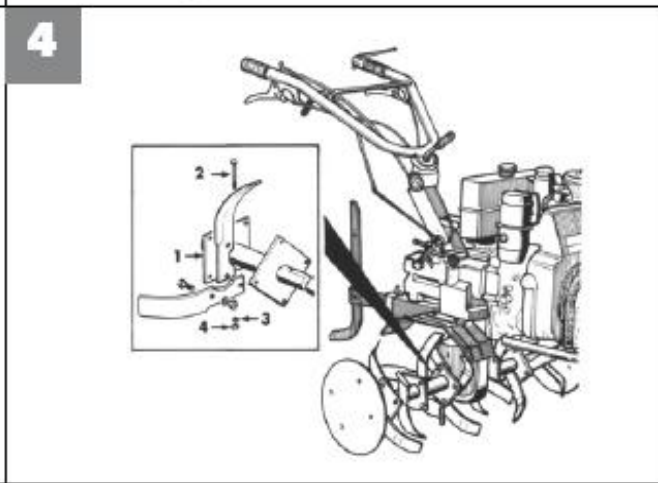
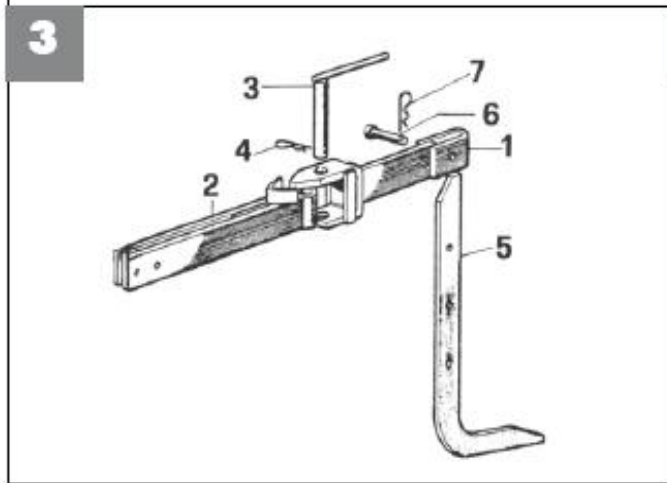
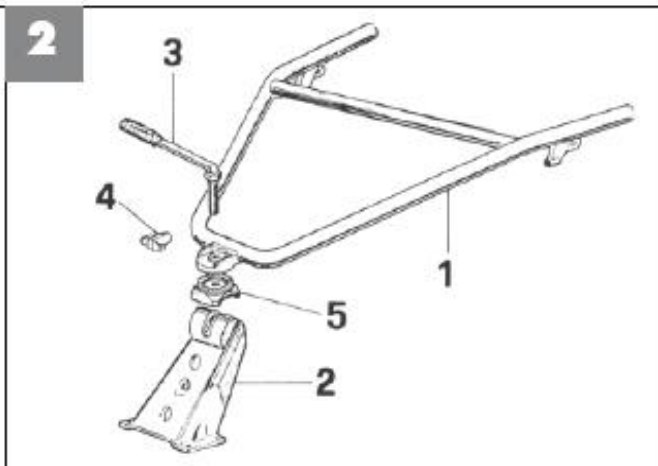
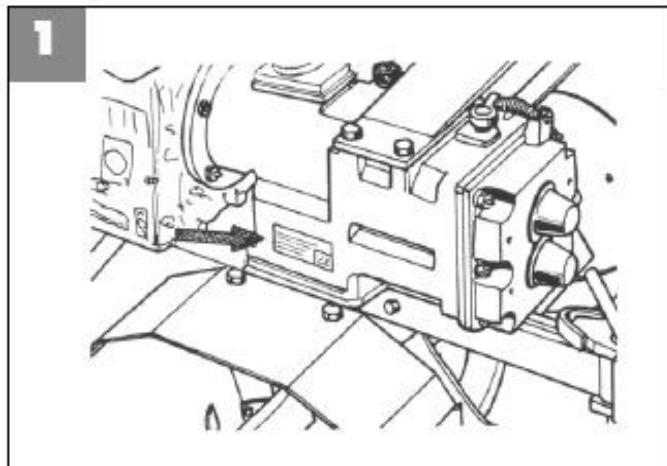

5

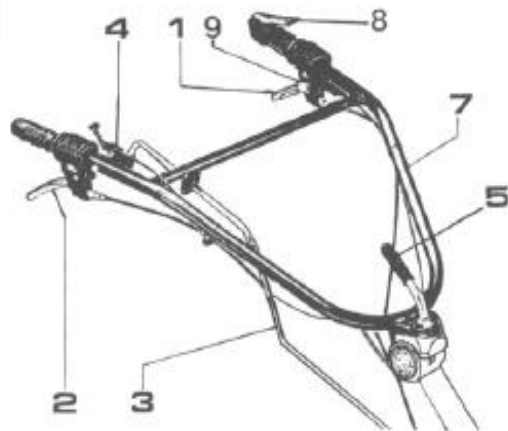

6

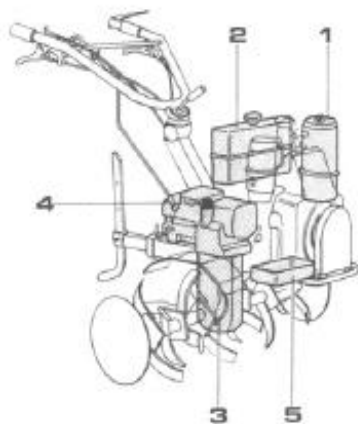

7

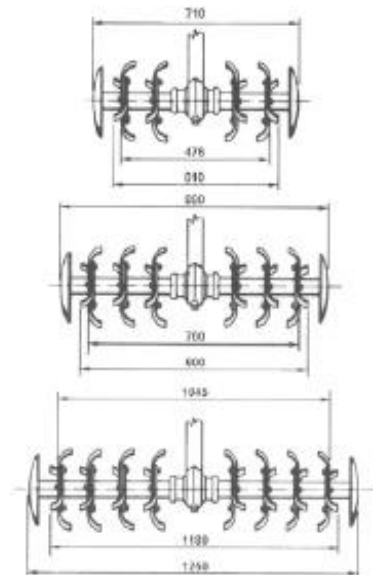

Freze devri dak başına 3 ileri + 1 geri vitesli Motorlu Çapa

Azami motor devir sayısı	1 vites	2 vites	3 vites
3.000	32,31	108,09	143,76
3.600	38,77	129,71	172,51
4.500	37,59	125,76	167,25

KM/Saat HIZ OLARAK 3 İLERİ + 1 GERİ VİTESLİ ÇAPA MOTORU

**AZAMI 3000
D/DAK.DEVİRLİ
MOTORDA**

İLK ÇALIŞTIRMA	1.VİTES	2.VİTES	3.VİTES	GERİ VİTES
5.00-10	2,98	9,97	13,27	2,98
5.00-10	3,58	11,97	15,92	3,58
5.00-10	3,47	11,61	15,44	3,47

**AZAMI 3600
D/DAK.DEVİRLİ
MOTORDA**

**AZAMI 4500 D/DAK.
DEVİRLİ MOTORDA**

Çapa Pulu Profili Kositi
20 x 17 DIN 5452
Diş Sayısı z= 12

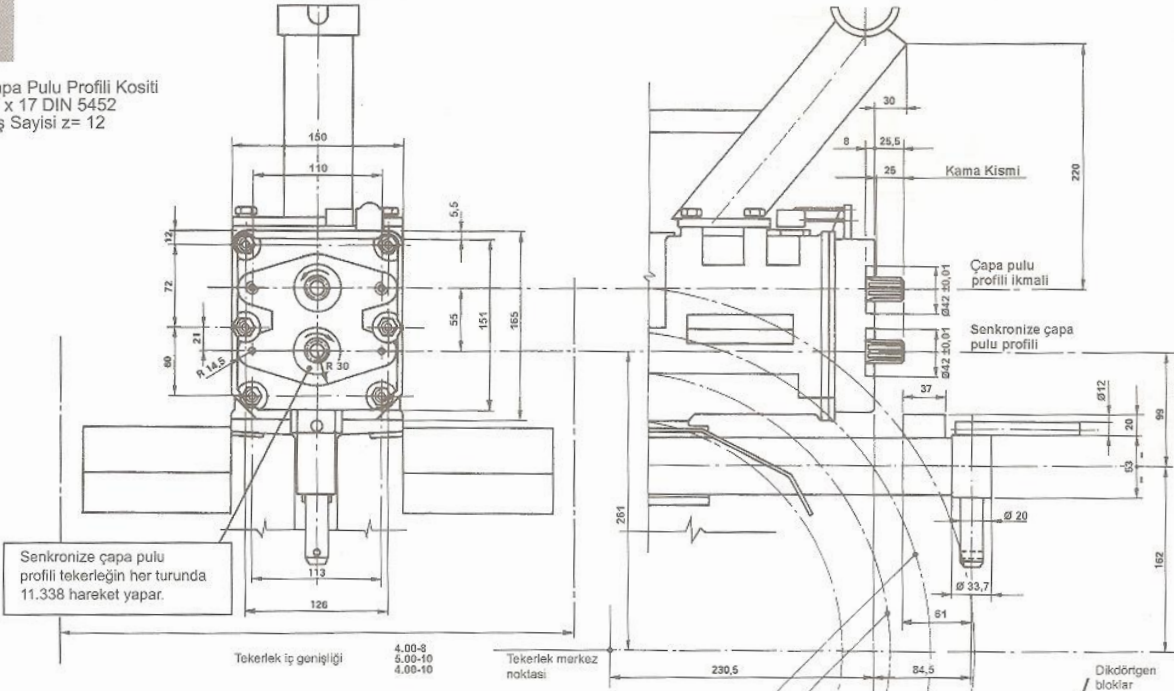

Sabit Hizda Güç

Motor devir/dakika	Çapa pulu profili devir/dakika
3600	1277
4500	1250

3 ileri bir geri vitesli motorlu kültivatör

10



Sesten koruyucu kulaklık kullanınız.

11

Dikkat! Yekke Rotasyonu



12



Geri vites

13

Vites Göstergesi

3

2



1

Y.KUMANDALI TRAKTÖR (MOTORLU ÇAPA MAKİNASI)

102 DY 7M / 102 DY 10M / 102 DY 12M

İçindekiler

GİRİŞ.

TEKNİK ÖZELLİKLER.

ÖZEL EKİPMANLAR.

EMNİYET TEDBİRLERİ.

MONTAJ.

KULLANIM.

BAKIM.

Sayın müşterimiz,

Makinemizi almakla bize duyduğunuz güvenden dolayı size teşekkür ederiz. Makinenizi kullanırken büyük keyif almanızı dileriz. Başından itibaren güvenilir bir işleyiş sağlamak için aşağıdaki çalışma talimatları oluşturuldu. Kullanma kılavuzundaki açıklamaları ve bilgileri dikkatli şekilde okuyarak takip eder ve kullanım kurallarına riayet ederseniz makinenizden alınan verimi arttırmış ve makinenizin ömrünü uzatmış olursunuz.

Makinelerimiz, seri üretime başlamadan önce bağımsız test makamlarınca en sert koşullar altında test edilir ve imalat aşamaları sırasında sürekli sıkı testlere, iş norm ve emniyet standartlarına tabi tutulurlar. Garanti edilen işlev ve emniyet seviyelerini korumanız için orijinal yedek parçalar kullanılmalıdır.

Mamulü yüksek verimle ve ekonomik çalıştırmak, sorunsuz ve uzun süreli kullanmak için lütfen bu kılavuzu dikkatle inceleyiniz ve uyunuz. Kullanım kılavuzunda belirtilen tavsiyelere uyulmak koşuluyla makineniz, malzeme ve imalat hatalarına karşı 2 (İKİ) YIL KOLAY MAKİNA GARANTİSİNDEDİR.

GARANTİ, KULLANICI HATALARINI VE BU KULLANIM KILAVUZUNA UYMAYAN KULLANIMLARI KAPSAMAZ. GARANTİ, MAMULÜN İMALAT HATALARINI KAPSAR.

Motorun, yağsız çalıştırılması, sulu yakıt konması, kavrama balatasının ve şanzıman dişlilerinin aşırı derecede zorlanması yanı sıra çapa bıçaklarının kırılması, aktarım telleri gibi sarf malzemeler, garanti kapsamı dışındadır.

TEKNİK ÖZELLİKLER:

MOTOR: İsteğe bağlı, Dizel veya Benzinli tek silindirli, hava soğutmalı, otomatik geri sarımlı (ipli) çalıştırma tertibatı veya marşlı. Detaylı bilgi için motor kılavuzuna bakınız

DEBRİYAJ (KAVRAMA): İsteğe göre; Konik tek diskli / Ağır hizmet yaprak tip debriyaj.

TRANSMİSYON:Bütün dişliler yağ içinde çalışır.Koldan kontrollü vites şanzımanlı 3ileri+1geri vites.

PTO : Sabit hız, vites kutusundan bağımsız. **PTO:**Vites kutusu ile her yönde hızlı kilitleme.

BIÇAK:(Şekil 7) (ilk verilmiş 100 cm, 6 sıralı standart).

Çalışma eni, bıçak bağlantı şekline göre 50, 60, 70, 75, 90, 100, 105, 120, 125cm olarak isteğe göre ayarlanabilir. Makinenize ilave olarak temin edebileceğiniz diferansiyelli teker ve şanzımanlı treyler ile kurularak çok amaçlı 4-WD (4 teker çekişli) tarım aracına dönüştürülebilir.

GÜRÜLTÜ VE TİTREŞİM DÜZEYİ: pr EN 709 LA'ya uygun olarak gürültü seviyesi, Dizel motorda 88,7 dB(A). Benzinli motorda 88 dB(A). - Karışık motor 2T'de 91,1 db.(A).Kol çubuğu titreşimi EN ve ISO 5349'a göre dizel motorda 5,6 m/s2, benzinli motor 4,1m/s2, 2T karışık motorda 3,66 m/s2.

ÖZEL EKİPMANLAR

(İlave şanzımanlı veya şanzımansız) römork - demir pulluk - saban – sulama pompası - ilaçlama pompası-ihtiyaca göre lastik, demir palet veya transfer tekerleği (cırcırlı aks veya sabit aks seçenekleri)

ÖNCE EMNİYET

Makineniz toprak işleme aleti olarak tasarlanmıştır. Burada belirtilenler dışında farklı amaca yönelik kullanımlar operatör ve yakınında bulunanlar için ciddi risk içerebileceğinden kullanım amacı dışında kullanılması yasak ve garantinin iptaline sebeptir. Ayrıca doğabilecek zarar ve ziyandan üretici, temsilci veya satıcı firmanın mesul olmadığına hak sahipleri tarafından bilinmesi gereklidir.

Dikkat: Montaj ve kullanıma başlamadan önce aşağıda açıklanan işletim talimatlarını okuyunuz.

Bu talimatları çok iyi bilmeyen kişiler makineyi kullanmamalıdır.

1. 16 yaşın altındakilerin makineyi kullanmaları yasaklanmalıdır.
2. Makine operatörü çevrede başkalarına ve özellikle de çocuklara dikkat etmelidir.
3. Büyük taşlar içeren arazide makineyi kullanmayınız. Makineyi kullandığınız arazi üzerindeki yabancı cisim (kök, tel, vs) dikkat ediniz. Tarladaki yabancı nesnelere kaldırmayınız.
4. Makine operatörü veya herhangi biri çalıştırma esnasında makinenin önünde durmamalı ve çalıştırma esnasında bıçaklar dönmemelidir, eğer dönme görülür ise debriyaj kontrol teli ve ayar vidasından, ayar ettiriniz. Makine ile koşmayın ve tek el ile yönlendirmeyin, çalışırken makine önünde veya yanında başkalarının yürütmesine izin vermeyin.
5. İş faaliyetleri esnasında oluşabilecek kaza riskine karşı dikkatli olunuz. Sandalet tipi ayakkabılar yerine kaymayan tabanlı sağlam iş ayakkabıları ve uygun kıyafet uzun pantolon giyilmesini tavsiye ederiz.
6. Geri gelme esnasında, arkanızda takılabileceğiniz engel olmamasına dikkat ediniz.
7. Makine bakım, temizlik, ayar, vs işlemleri yapılırken, motor kesinlikle çalışmamalıdır.
8. Çalışır durumdaki makinenin, yanından ayrılmadan önce motor kapatılmalıdır.
9. Debriyaj kolları tarafından sağlanan emniyet boşluğuna daima uyulmalıdır.

10. Aşağıda belirtilen çalışma arızaları hakkında:

- a- Tavsiye edilmiş toprakta çalışmak, kolun aşırı bastırılması veya ağaç kökü, taş, vs, takılması sonucu hız kontrol çubuğunun kırılabileceği.
- b- Makineniz bir engele çarparak veya ağaç kökü, taş, vs, sıkışması sonucu ve bu tür zorlamalar neticesi bıçaklara gerekli gücü sağlayan aktarma organlarına ait (dişli kırılması, bıçakların eğilmesi, vs,) gibi hasarlar **garanti kapsamı dışındadır.**

Unutmayınız ki bu tür zorlamalar neticesi oluşabilecek hasarlar makinenin motoruna kadar sirayet edebilir ve imalatçı tarafından sağlanan garantinin düşmesine neden olacaktır.

11. İten yanmalı motorlar zehirlenme tehlikesinden dolayı kapalı ortamlarda alıřmamalıdır.
12. Motor alıřırken yakıt ikmali yapmayınız ve sigara imeyiniz. Yakıtın motor üzerine akmasını nlemek iin uygun bir huni kullanınız.
13. Egzoz borusu ve yakınındaki paralar 80  C ‘ye kadar ısınabilir. **Dikkat:** Yangın tehlikesi, mevcuttur. Arızalı ve yıpranmış susturucuları deęiřtiriniz.
14. **Yetkisiz servisler, uzman olmayan personel ve ilgisiz 3. řahıřlar tarafından yapılan mdahaleler ve orijinal olmayan paraların kullanılması durumunda satıcı hibir sorumluluk stlenmez ve garantinin iptal sebebidir.**
15. Makineyi sarp yamalarda kullanmayın, Ters dnebilir! yn deęiřtirirken dikkatli olunuz.
16. alıřmaya bařlamadan, grsel olarak makinenizi kontrol edin. Kaza nleyici tedbirlerin alıřtıęına emin olunuz.
Ařınmış ve hasarlı paraların yetkili servis tarafından deęiřtirilmesini saęlayınız. Garanti kapsamının Devamı iin řarttır.
17. (**řekil 5**): Makinenizde tehlikeli durumlarda otomatik kapanma ve emniyeti saęlayan kırmızı renkli (8) nolu EMERGENCY acil stop kolu alıřır vaziyette olup olmadığı test edilmelidir.

DİKKAT: Acil stop kolunu kesinlikle iptal etmeyiniz.

GENEL UYARILAR

- 1) Yakıtınızda su veya bařka bir kimyevi madde olmamasına ok dikkat ediniz. Motorunuza asla sulu yakıt koymayınız. Satın aldıęınız yakıtı 2 gn řeffaf bidon iinde bekletiniz. Bidon dibinde su birikiyorsa asla sulu yakıtı motorunuza koymayınız. Sulu yakıtın motorunuza vereceęi zarar garanti kapsamı dıřındadır.
- 2) Uzman olmayan, bilgisiz kiřilerin rne yapacakları zarardan ithalat ve satıcı firmalar sorumlu deęildir.
- 3) Garanti; mamuln onarımı dıřında, herhangi bir isim altında bařka bir tazminatı kapsamaz.

MONTAJ AŐAMALARI

MAKİNENİN İLK KURULUMU YETKİLİ SERVİSLERCE YAPILMALIDIR.

GİDON MONTAJI (ŐEKİL 2): (5) nolu kol ara parçasını, işaretli kısmı öne gelecek şekilde (2) numaralı parçanın üzerine koyunuz. (4)no yataklı somunu, (2)nolu parçanın iç kısmına yerleştirin ve (3)nolu bağlantı rotu ile (1)nolu didonu, dişlerinin birbirine doğru geçtiğinden emin olarak ve boyunuza göre ayar yaparak sabitleyin.

ÇEKİ TERTİBATI MONTAJI (ŐEKİL 3): (2)nolu parçaya, (1)nolu çekme çubuğunu yerleştiriniz, (3)nolu pimi takınız ve (4)no ile kilitleyiniz. (5)nolu hız kontrol lamasını (1)nolu parçanın içinden geçiriniz, (6)nolu pimi takınız ve (7)nolu kopilye ile kilitleyiniz.

MÜHİM : (5) nolu kontrol lamanızı, toprağınızın eğim, sertlik ve derinlik ihtiyacına göre randıman artışı sağlayacak şekilde (ters kanca, düz, gibi) değişik biçimlerde kullanabilirsiniz. Hız kontrol çubuğu, çapa işlemi esnasında ileri giderken daima toprağın içinde kalmalıdır.

Dikkat: Ters kanca (J) montajında toprak içerisinde yabancı madde olmadığına emin olun.

ÇAPA BİÇAK MONTAJI (ŐEKİL 4) Çapa bıçaklarını SAĞ ve SOL taraf olmak üzere ayırın. Bıçakların kesici ucu makine ön tarafına bakacak şekilde aks'a geçirin ve emniyet pimini takın.

ÇALIŞTIRMA İŞLEMİ VE KUMANDA KOLLARI KULLANIMI (ŞEKİL 5)

Çapa ve Motorunuzun “GARANTİ KAPSAMI”NA dahil olabilmesi için YETKİLİ SERVİS tarafından işletme ve devreye alınması gerekmektedir. Yetkili servisiniz size uygulama ve bilgilendirme konularında yardımcı olacaktır.

DİKKAT: Motorunuzu kesinlikle yağsız ve hava filtresiz çalıştırmayınız.

Motor ile ilgili çalıştırma ve işletme talimatlarını ve detaylı bilgileri, motor üreticisine ait kullanma kılavuzundan öğrenebilirsiniz, **kılavuzu muhakkak okuyunuz.**

Motorlu çapanın işletilmesi ve kullanılmasına dair aşağıda açıklanan hususlara dikkat ediniz.

1. Motorunuzun yağ ve yakıt ikmalini yapınız,

2. Yakıt musluğunu açın,

3. (4) nolu gaz kolunu yarım gaza ayarlayın, (resim 5)

(3) nolu vites kolunu boşa alın, (8) nolu **EMERGENCY** acil stop koluna dip kısmından sol el avuç içi ile iyice bastırırken aynı anda sol elin parmakları ile (1) nolu debriyaj kolunu da iyice sıkın ve her iki kol sıkılı durumda iken (9) nolu kilide basın, (resim 5) Motor çalıştırma ipini direnç ile karşılaşınca kadar yavaşça çekin, sonrada motorun dekompresyon mandalına basın, motoru çalıştırmak için kuvvetli ve hızlı bir çekiş yapınız, bir veya birkaç kez bu işlemi tekrar etmeniz gerekebilir, çalıştırdıktan sonra ipi yavaşça geriye bırakınız.

DİKKAT: İp ile çalıştırmada (marşlı motorlar hariç) motorun dönüş yönünü kontrol ediniz, motorun dönüş yönü, çıkış mili tarafından bakıldığında saat dönüş yönünün ters istikametinde olmalıdır.

MÜHİM: Yeni motor ilk çalıştırmada 5 saat yarım gazda ve boşa çalıştırılmalıdır, yeni motorunuzun pistonunun alıştıırılarak yüke hazır hale gelmesi diğer ifadeyle motorun açılması gerekmektedir, bu işlem motorunuzun daha verimli ve uzun ömürlü olmasını sağlayacaktır. Motor ilk çalıştırıldığında **vites boşa iken birkaç dakika düşük gazda** çalışır vaziyette tutunuz, motor ısındıktan sonra yükleme yapınız.

ÖNEMLİ HUSUS: Motor çalışırken (8)nolu **EMERGENCY acil stop** kolu basılı konumda kalmalıdır, kol serbest bırakıldığında motor otomatik olarak stop edecek şekilde kol teli ayarlı olmalıdır. **Can güvenliğiniz açısından EMERGENCY acil stop** kolunu (kırmızı renkli) sökmeyiniz veya herhangi bir aparat ile kesinlikle bağlamayınız.

5. Makineyi elciklerden sıkı tutarak hız kontrol çubuğunu toprağa bastırın,
6. İhtiyacınıza göre 1. veya 2.vites seçiminizi yapın (1)nolu (sol taraftaki) debriyaj kolunu yavaşça bıraktığınızda çapalarınız dönmeye başlayacaktır. **(Şekil 5)**
7. Çapa bıçaklarının dönüşünü durdurmak istediğinizde **(Şekil 5)** (1)nolu debriyaj kolunu sonuna kadar tekrar sıkınız.
8. **İleri harekette (Şekil 5)** vites değiştirme işlemi için, (1)nolu debriyaj kolunu iyice sıkın vites seçiminizi yapın, debriyaj kolunu serbest bıraktığınızda çapalar seçtiğiniz vites hızı ile dönmeye başlayacaktır.
9. **Geri harekette (Şekil 5)** (1)nolu debriyaj kolunu iyice sıkın ve (3)nolu kol ile vitesi boşa alınız, hız kontrol çubuğunu topraktan tamamen ayrılacak kadar makine kolundan kaldırın, (2)nolu geri vites kolunu sağ el ile sıkmanızda makineniz geri gelmeye başlayacak, geri vites kolunu bıraktığınızda geri gelme işlemi duracaktır.

MÜHİM: Vites değiştirirken (vitesin ileri ve geri alınması ile boşa alınması esnasında) kesinlikle (1) nolu debriyaj kolunu sıkınız. Aksi halde şanzıman (dişli kutusu) zarar görecektir. Makinenizin hareketi için kolu tekrar serbest bırakınız.

Dikkat: Geri gelme esnasında, arkanızda takılabileceğiniz engel olmamasına dikkat ediniz.

10. Motorun stop edilmesi için **(Şekil 5)** (8)nolu **EMERGENCY acil stop** kolunu yukarı kaldırarak serbest konuma almanız yeterlidir.

Dikkat: Yüksek viteste çapa bıçak devri dahada artacağından özellikle dikkatli olunuz.

Makine kullanmaya yeni başlayanlar için çapa dönüş hızında 1.vitesi tercih etmeleri uygun olur, tecrübe edindikten sonra 2. ve 3. vitesleri kullanabilirler.

RÖMORK takılı kullanımlar için kalkışta mutlaka 1. vites kullanılmalıdır, 2. ve 3. vites hızlarını daha sonra tecrübe edebilirler.

BAKIM VE MUHAFAZA İŞLEMLERİ

Motor bakım talimatları için, makine ile birlikte verilen kullanma kılavuzu el kitapçığına bakınız. Makinenin güç kaynağı motor, kendine ait üretici firma ve distribütörün garantisidir. Motor imalat ve montajdan kaynaklanan hatalara karşı iki yıl garanti kapsamındadır, İŞLETME ve DEVREYE ALINMASI, KOLAY MAKİNE'nin Yetkili Servislerince yapılmalıdır.

- Ekipmanın güvenli çalışma konumunda olduğundan emin olmak için tüm civata ve somunları sıkınız.
- Egzoz kıvılcımının ulaşabileceği binalarda, deposunda akaryakıt olan ekipmanları bulundurmayın.
- Herhangi bir kabinde depolamadan önce motorun soğumasına izin veriniz.
- Yangına sebep olmamak için motor, egzoz, akü ve yakıt deposunu ot ve yağdan arındırınız.
- Güvenliğiniz için yıpranmış veya hasarlı parçaları değiştiriniz.
- Yakıt tankını boşaltmak gerekirse bu işlemi açık alanda yapınız.

Garanti kapsamı süresince motorda meydana gelebilecek arızalarda karar mercii **YETKİLİ SERVİSLER**'dir.

1- Bıçakların kullanımdan dolayı tamamen eskimesini beklemeyin, makine bakımının zamanında yapılması performansı arttıracak ve büyük tamirleri önleyecektir.

2- Makine kontrol halatlarınızdan olan debriyaj teli, geri vites teli, gaz teli kullanımdan dolayı zamanla uzayabilir bu sebeple işletim ve kontrol zorlaşır motor gücünü gerekli yerlere iletmez, bu tellerin boşluğu alınıp ayar noktalarından yeniden gerdirilerek ayarlanmalıdırlar. (Yetkili servis tarafından)

Yağ Kapasite ve Doldurma Noktaları (Şekil 6): (3)nolu vites kutusu yağ kapasitesi 2,5 kg, (BP Engergol GR 300 EP) veya (AGİP F1 Rotra MP SAE 85/90 W) şanzıman yağı öneririz. (4)nolu yağ seviyesi çubuğu kapağı. Vites kutusu yağını 300 saatten sonra değiştiriniz. (Yetkili servis tarafından)

Önemli ! Farklı tip yağları karıştırmayınız. Başka yağ kullanmanız gerekirse içerdeki yağı tamamen boşaltınız ve yağın orijinal yağ özelliklerine tam olarak uyduğundan emin olunuz.

Mekanizmaların Denetimi: İlk 80 saat içerisinde zaman zaman kumanda mekanizmalarının uygunluk ve güvenilirliğinin kontrol edilerek gerekli ayarların yapılmasını sağlayınız, gevşeyen vida ve somunları sıkınız.

(Yetkili servis tarafından)

Yukarıda açıklanan işlemler **Yetkili Servis** tarafından yapılmamış veya yapılması ihmal edilmiş veya yetkisiz kurum ve kuruluşlar tarafından işlem yapılmış ürünler distribütör firma ile üretici firmanın garanti kapsamı dışında tutularak garantileri iptal edilir, ayrıca satışı yapan bayi ve yetkili servis hiçbir sorumluluk ve mesuliyet yüklenmeyecektir.

GARANTİ ŞARTLARI

- 1.Garanti süresi malın teslim tarihinden itibaren başlar ve 2 yıldır.
- 2.Malın bütün parçaları dahil olmak üzere tamamı firmamızın garantisi kapsamındadır.
- 3.Malın garanti süresi içerisinde arızalanması durumunda, tamirde geçen süre garanti süresine eklenir. Malın tamir süresi en fazla 20 gündür. Bu süre, malın servis istasyonunun olmaması durumunda malın satıcısı, bayii, acentası, temsilciliği, ithalatçısı veya imalatçısından birisine bildirim tarihinden itibaren başlar.
- 4.Malın garanti süresi içerisinde, gerek malzeme ve işçilik gerekse montaj hatalarından dolayı arızalanması halinde işçilik masrafı, değiştirilen parça bedeli yada başka herhangi bir ad altında hiçbir ücret talep etmeksizin tamiri yapılacaktır.
- 5.Malın;
 - .Teslim tarihinden itibaren garanti süresi içinde kalmak kaydıyla bir yıl içerisinde, aynı arızayı ikiden fazla tekrarlaması veya farklı arızaların dörtten fazla ortaya çıkması sonucu, maldan yararlanamamanın süreklilik kazanması,
 - .Tamiri için gereken azami sürenin aşılması,
 - ..Servis istasyonunun mevcut olmaması halinde sırasıyla satıcısı, bayii, acentası, temsilciliği, ithalatçısı, veya imalatçısından birisinin düzenleyeceği raporla arızanın tamirinin mümkün bulunmadığının belirlenmesi durumlarında, ücretsiz olarak değiştirme işlemi yapılacaktır.
- 6.Malın kullanım kılavuzunda yer alan hususlara aykırı kullanılmasından kaynaklanan arızalar garanti kapsamı dışındadır.
- 7.Garanti süresi içerisinde, servis istasyonları tarafından yapılmasının zorunlu olduğu, imalatçı veya ithalatçı tarafından şart koşulan periyodik bakımlarda; verilen hizmet karşılığında tüketiciden işçilik ücreti veya benzeri bir ücret talep edemez.
- 8.Garanti belgesi ile ilgili olarak çıkabilecek sorunlar için Sanayi ve Ticaret Bakanlığı Tüketicinin ve Rekabetin Korunması Genel Müdürlüğü'ne başvurabilir.

GARANTİ BELGESİ

Garanti Belgesi SATICI ve SERVİS tarafından EKSİKSİZ doldurulmalıdır. Kullanıcı, garanti kapsamında makine bakımı için yetkili servise geldiğinde garanti belgesini ve malın faturasını servise göstermelidir.

Belge verilış tarih ve sayısı : 01.08.2012 - 115238

Belge geçerlilik tarihi : 01.08.2014

Bu belgenin kullanılmasında; 4077 sayılı Tüketicinin Korunması Hakkında Kanun ve bu Kanuna dayanılarak yürürlüğe konulan Garanti Belgesi Uygulama Esaslarına Dair Yönetmelik uyarınca, T.C. Gümrük ve Ticaret Bakanlığı Tüketicinin Korunması ve Piyasa Gözetimi Genel Müdürlüğü tarafından izin verilmiştir.

İMALATÇI VEYA İTHALATÇI FİRMA

Ünvanı: KOLAY MAKİNA GIDA TEKSTİL İNŞAAT SANAYİ VE TİCARET LTD. ŞTİ.
Merkez Adresi: Sakarya Mh. Ulubatlı Hasan Bulvarı No: 86 Osmangazi / BURSA
Telefonu: 0 224 2519900 Telefaksı: 0 224 2512600

MALIN

Cinsi: EL TRAKTÖRÜ
Markası: KOLAY
Modeli:

SERİ NO: _____

Garanti Süresi: 2 Yıl, Azami Tamir Süresi: 20 İş Günü

SATICI FİRMA

FİRMA ADI:

ADRESİ:

TELEFON NUMARASI:

FAKS NUMARASI:

FATURA NO:

FATURA TARİHİ:

TESLİM TARİHİ

TESLİM YERİ:

KAŞE / İMZA

YETKİLİ SERVİS

Firma adı:

Adresi:

Telefon numarası:

Faks numarası:

KAŞE / İMZA

KULLANICI

Adı Soyadı:

Adresi:

Telefon numarası:

Kullanıcının aşağıdaki 7 maddelik konu hakkında bilgilendiğine dair
KULLANICININ İMZASI

YETKİLİ SERVİS TARAFINDAN KULLANICIYA VERİLECEK HİZMET VE BİLGİLER.

1. Nakliye esnasında sökülen parçaların monte edilmesi.
2. Kullanım kılavuzunun okunması gerektiğinin kullanıcıya bildirilmesi.
3. Yakıt, yağ ve hava filtrelerinin bakım bilgilerinin kullanıcıya öğretilmesi.
4. Kullanıcıya; mamulün yakıt ve yağ ikmali, çalıştırılması, işletimi, durdurulması ve periyodik bakımları öğretilmesi.
5. Motor periyodik bakımlarının zamanında yapılması gerektiğinin kullanıcıya bildirilmesi.
6. Mamulün çalışır vaziyette kullanıcıya teslim edilmesi.
7. Garanti sürecinin hangi şartlarda geçerli olduğunun kullanıcıya izah edilmesi.

SATIN ALDIĞINIZ MAMULÜMÜZÜ İYİ GÜNLERDE KULLANMANIZI DİLERİZ.